

iHome®

iDM12

***Système portable d'enceinte
stereo rechargeable Bluetooth***



Manuel d'utilisation

iDM12

Introduction

Merci d'avoir acheté l' iDM12 de iHome. Ce produit a été conçu pour vous apporter, sans fil, une grande qualité audio avec votre iPad, iPhone, iPod, PDA, ordinateur ou n'importe quel autre appareil audio Bluetooth.

En association avec le guide de connexion rapide Bluetooth, ce manuel d'utilisation vous expliquera les opérations de base de l'appareil et comment en prendre soin. Merci de lire les instructions attentivement et de conserver le manuel pour pouvoir vous y référer ultérieurement.

Maintenance

- Placez l'appareil sur une surface plane hors des rayons directs du soleil ou de toute chaleur excessive.
- Protégez vos meubles quand vous posez l'appareil sur du bois naturel ou sur une surface laquée. Un tissu ou un autre matériau de protection doit être placé entre l'appareil et le meuble.
- Nettoyez votre appareil uniquement avec un tissu doux et un peu de savon doux. Les agents nettoyants tels que le benzène ou autres détergents pourraient endommager la surface de l'appareil.

iDM12



Ce produit comporte le symbole de tri sélectif pour le matériel électrique et électronique de rebut (DEEE).

Ceci signifie que ce produit doit être manipulé conformément à la directive européenne 2002/96/EC afin d'être recyclé ou démonté pour réduire au minimum son impact sur l'environnement. Merci d'entrer en contact avec les autorités locales ou régionales pour de plus amples informations.

Les produits électroniques non inclus dans le processus de tri sélectif sont potentiellement dangereux pour l'environnement et la santé des personnes à cause de la présence de substances dangereuses.

Table des matières

Faites connaissance avec votre iDM12	1-2
Charger l'appareil	3
Utiliser le Bluetooth : appairer votre iDM12	4
Ecouter de la musique via Bluetooth	5
Ecouter de la musique via Aux	6
Batterie rechargeable Lithium-ion intégrée	7
Guide du consommateur concernant la sécurité du produit	8-9
Dépannage	10

Faites connaissance avec votre iDM12

iDM12

Face avant et dessus

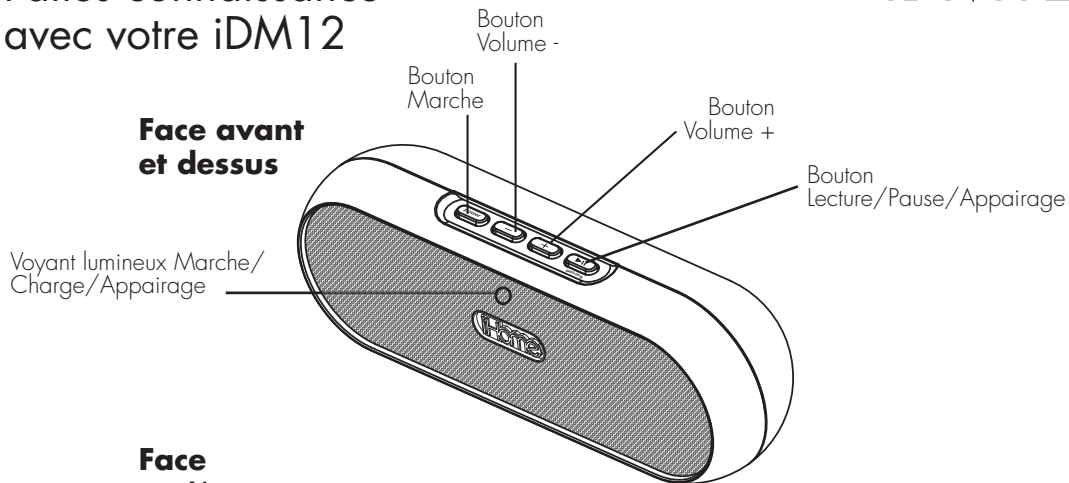

Face Arrière

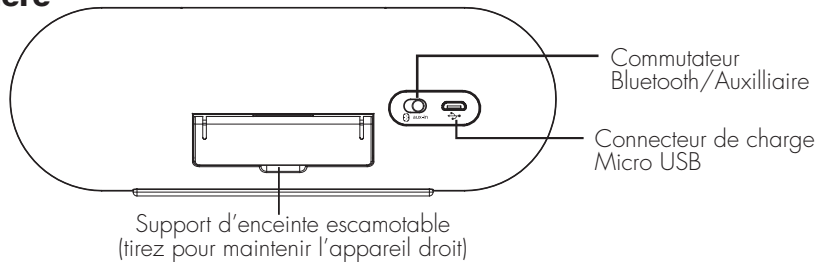

iDM12

Comprend

- Système iDM12
- Support/Couvercle magnétique escamotable pour iPad
- Cable USB vers Micro USB/Audio 3,5mm

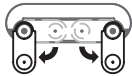
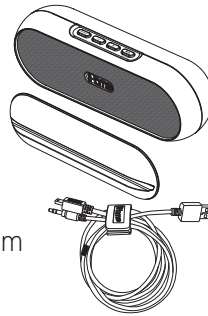

A

L'appareil comprend un couvercle magnétique qui se transforme en support pour iPad. Pour l'utiliser comme-tel déployez les pieds en dessous. En voyage repliez les pieds et replacez le couvercle sur l'avant de l'iDM12.



B

Placez le support sur une surface plane et stable.

Insérez l'iPad dans la rainure. Votre iPad ne doit pas être dans une coque ou une pochette de protection.

Pour une meilleure stabilité, installez votre iPad horizontalement sur le support.

Charger l'appareil

1. Connectez la prise Micro USB au port de rechargement Micro USB situé à l'arrière de l'appareil.
2. Connectez la prise USB standard du câble à un port USB d'un ordinateur ou de tout autre appareil USB de rechargement. Chargez l'appareil environ 8 heures lors de la première utilisation.
3. **Le témoin lumineux de charge clignote en vert durant la période de charge** et reste illuminé fixe quand l'appareil est totalement chargé. Si l'appareil n'est pas sous tension et que la prise Micro USB est connectée, le voyant clignote une fois pour indiquer que l'appareil est en charge.

Utilisation de l' iDM12

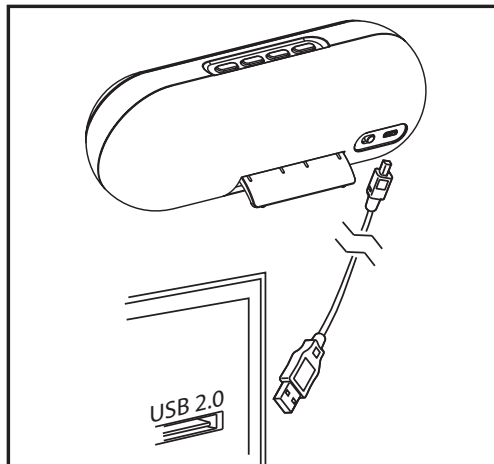

NOTE: quand l'appareil n'est pas connecté à une source de rechargement mais qu'il est sous tension, le témoin lumineux vert clignote pour indiquer qu'il faut recharger la batterie.

Utilisation de l' iDM12

Utiliser le Bluetooth : Appairer votre iDM12

NOTE: référez vous au Guide de Connexion Bluetooth de l'iDM12 pour les instructions complètes et détaillées d'appairage.

1. Mettez le **commutateur Bluetooth/Aux** sur la position Bluetooth (vers la gauche).
2. *Appuyez et maintenez enfoncé* le **bouton Marche** afin de mettre l'appareil sous tension (relâchez le dès qu'il s'allume en vert).
3. Activez Bluetooth sur votre appareil et rendez le détectable (référez-vous au manuel d'instruction de votre appareil pour ajouter ou installer un appareil Bluetooth).
4. *Appuyez et maintenez enfoncé* le **bouton Lecture/Pause/Appairage** sur l'iDM12 jusqu'à ce qu'un voyant lumineux ambré s'allume en façade et que l'iDM12 émette 2 bips pour indiquer la tentative d'appairage. Le voyant ambré clignotera durant le processus d'appairage. Si votre appareil demande un mot de passe, entrez **1234** à l'aide de votre clavier. Dans le cas où l'appairage n'aurait pas réussi au bout de 3 minutes, l'appareil se mettra automatiquement hors tension. Si cela se produisait recommencez les étapes 2 à 4.
5. Une fois que l'appairage a réussi le témoin lumineux passe de ambré à vert. Votre appareil devrait vous indiquer par un signal que l'appairage est achevé. Sur certains appareils, vous devrez ensuite sélectionner "utiliser comme hauts-parleurs stéréo" ou équivalent dans le menu Bluetooth de votre appareil. Une fois appairé votre appareil doit se lier à l'iDM12 quand il se trouve à portée.

Utilisation de l' iDM12

Ecouter de la musique via Bluetooth

1. Déplacez le **commutateur Bluetooth/Aux** en position Bluetooth pour écouter sans fil le flux audio diffusé par votre iPad, iPhone, iPod ou tout autre appareil Bluetooth appairé.
2. *Appuyez et maintenez enfoncé* le **bouton Marche** de l'iDM12. Le voyant ambré clignote tant qu'il recherche un appareil appairé, et ensuite vire au vert quand un appareil précédemment appairé est détecté.
3. Appuyez sur le **bouton Lecture/Pause/Appairage** pour écouter ou mettre en pause un flux audio provenant de votre appareil Bluetooth.
NOTE: Lecture/Pause ne fonctionne qu'en mode Bluetooth et sera inopérant en mode entrée-ligne Auxiliaire.
4. Utilisez les **boutons Volume +/-** pour régler le volume d'écoute.
5. Appuyez sur le **bouton Marche** de l'iDM12 quand vous cessez d'écouter de la musique afin d'arrêter l'appareil.

Utilisation de l' iDM12

Ecouter de la musique via Aux

1. Mettez le **commutateur Bluetooth/Aux** sur la position Aux pour écouter de la musique via Aux.
2. Connectez la prise Micro USB au port de rechargement Micro USB situé à l'arrière de l'appareil et connectez la prise audio 3,5 mm au Casque Audio ou à la sortie-ligne sur appareil audio.
3. *Appuyez et maintenez enfoncé* le **bouton Marche** de l'iDM12 pour allumer l'iDM12 (relâchez le quand le voyant s'illumine en vert).
4. Utilisez le **bouton Volume +/-** pour régler le volume d'écoute. Vous pouvez également régler le volume d'écoute directement sur votre appareil audio.
5. Appuyez sur le **bouton Marche** de l'iDM12 quand vous cessez d'écouter de la musique afin d'arrêter l'appareil. N'oubliez pas d'éteindre aussi votre appareil audio.

Pile rechargeable interne au lithium-ion

Cet appareil utilise une pile au lithium-ion qui devrait durer pour la durée de vie de l'unité. Si vous soupçonnez que votre pile est morte, tentez de la charger quelques fois. Si la pile ne se recharge pas, veuillez communiquer avec nous pour obtenir des renseignements quant aux services de réparation.

Avvertissement et disposition de l'unité

N'essayez PAS de changer la pile vous-même. Si la pile est morte et que vous ne voulez pas la faire remplacer par le fabricant, vous devriez respecter les consignes de disposition ci-dessous.

- Ne disposez jamais de piles ou de produits électroniques avec les rebuts réguliers puisqu'ils contiennent des substances toxiques.
- Disposez toujours des piles et des produits électroniques conformément à la réglementation locale portant sur la disposition des piles et des produits électroniques. Si une telle réglementation n'existe pas, veuillez disposer de l'appareil dans un contenant à rebuts pour appareils électroniques.
- Plusieurs détaillants de produits électroniques recyclent les piles et les autres composantes électroniques sans frais. Renseignez-vous pour identifier les détaillants participants près de chez vous.

Avvertissement

La pile utilisée dans cet appareil peut représenter un risque d'incendie, d'explosion ou de brûlure chimique si manipulée incorrectement.

- N'utilisez pas ou ne chargez pas la pile si elle semble couler, être décolorée, déformée ou anormale de quelque façon que ce soit.
- Ne désassemblez pas l'unité et n'essayez pas d'enlever la pile. Un tel geste peut faire couler la solution alcaline ou une autre substance électrolytique.
- Ne chargez jamais la pile si la température est inférieure à 5°C (41°F) ou supérieure à 35°C (95°F). Sinon, la pile peut couler ou être endommagée.
- N'exposez pas la pile à des liquides.
- N'exposez pas la pile à des chaleurs excessives telles que le soleil ou le feu. Ne laissez pas votre pile dans un véhicule mal ventilé où il peut y avoir des températures internes excessives.
- Conservez la pile hors de la portée des enfants.

Guide du consommateur concernant la sécurité des produits

IMPORTANTES CONSIGNES DE SÉCURITÉ

Lorsqu'il est utilisé de la manière indiquée, cet appareil a été conçu et fabriqué pour assurer votre sécurité personnelle. Néanmoins, une utilisation incorrecte peut entraîner des risques de décharges électriques ou d'incendie. Veuillez lire soigneusement toutes les consignes de sécurité et le mode d'emploi avant toute installation et toute utilisation; conservez-les à titre de référence. Faites attention à tous les avertissements figurant dans ces consignes et sur l'appareil.

1. **Eau et humidité** – L'appareil ne doit pas être utilisé près de l'eau. Exemples : près d'une baignoire, d'un lavabo, d'un évier de cuisine ou de salle de lavage, dans un sous-sol humide ou près d'une piscine.
2. **Ventilation** – L'appareil doit être placé de sorte que son emplacement ou sa position ne nuise pas à une bonne ventilation. Par exemple, il ne doit pas être situé sur un lit, un sofa, un tapis ou une surface similaire pouvant bloquer les événements; d'autre part, ne le placez pas dans un endroit encastré, tel une bibliothèque ou une armoire pouvant empêcher l'air de s'écouler par les événements.
3. **Chaleur** – Placez l'appareil à l'écart de sources de chaleur telles qu'un radiateur, un registre de chaleur, un réchaud ou autre appareil (y compris un amplificateur) produisant de la chaleur.
4. **Sources d'alimentation** – Branchez l'appareil uniquement à un bloc d'alimentation du type décrit dans le mode d'emploi ou indiqué sur l'appareil.
5. **Protection du câble d'alimentation** – Acheminez les cordons d'alimentation de sorte que personne ne puisse marcher dessus ou qu'ils ne puissent être coincés par des éléments placés sur eux ou contre eux. Il vaut toujours mieux avoir une surface dégagée entre la sortie du cordon de l'appareil et son branchement dans une prise secteur.
6. **Nettoyage** – L'appareil ne doit être nettoyé que tel qu'il l'est recommandé. Consultez la section Entretien du présent manuel pour consulter les instructions de nettoyage.
7. **Pénétration par des objets et des liquides** – Assurez-vous qu'aucun objet ne tombe ou qu'aucun liquide ne se déverse dans les ouvertures ou événements du produit.

8. **Accessoires** – Évitez d'utiliser des accessoires non recommandés par le fabricant du produit.
9. **Protection contre la foudre et la surtension** – Débranchez l'appareil de la prise murale et déconnectez l'antenne ou le câble pendant un orage électrique, ou lorsqu'il est laissé inutilisé et sans surveillance pendant de longues périodes. Ceci permettra d'éviter d'endommager l'appareil pour cause de foudre ou de surtension temporaire.
10. **Surcharge** – Évitez de surcharger les prises murales, cordons d'alimentation ou prises de courants intégrées car cela peut entraîner un risque de feu ou de choc électrique.
11. **Dommages nécessitant un entretien** – L'appareil doit être réparé par des techniciens qualifiés dans les situations suivantes:
 - A. Le cordon d'alimentation ou la prise a été endommagé;
 - B. Des objets ou des liquides ont pénétré à l'intérieur du boîtier;
 - C. L'appareil a été exposé à la pluie;
 - D. L'appareil a subi une chute ou bien son boîtier a été endommagé;
 - E. L'appareil fonctionne bien moins que d'habitude ou ne fonctionne pas normalement.
12. **Périodes de non utilisation** – Pendant de longues périodes de non utilisation de l'appareil, d'un mois ou plus, le cordon d'alimentation doit être débranché de l'appareil, et ce, afin de prévenir tout dommage ou toute corrosion.
13. **Entretien** – L'utilisateur doit éviter tout entretien de l'appareil qui n'est pas explicitement décrit dans le mode d'emploi. Les entretiens non traités dans le manuel d'emploi doivent être confiés à un personnel de service qualifié.

Questions? Visit www.ihomeintl.com

Dépannage

L'appareil ne répond pas (pas d'alimentation)

Assurez vous qu'il est complètement chargé. Vérifiez que toutes les connexions sont en place et correctement branchées. Vérifiez que votre appareil et l'iDM12 sont correctement appairés.

Problème d'appairage appareil/ordinateur avec l'iDM12

La mise en oeuvre Bluetooth varie suivant le type de l'ordinateur et/ou le système d'exploitation installé. Merci de visiter notre site-web pour les mises à jour d'appairage.

- Assurez vous que la dernière version du micrologiciel est installé sur votre iPad, iPhone ou iPod (mettez le à jour avec iTunes si nécessaire).
- Assurez vous que votre appareil fonctionne convenablement. Reportez vous au manuel d'utilisation de votre appareil en ce qui concerne l'appairage et le raccordement avec Bluetooth.

Pour obtenir plus d' informations et les instructions les plus récentes, visitez :

www.ihomeaudio.com/support