

iHome®

iDM12

***Portabler aufladbarer
Bluetooth Stereo Lautsprecher***



Bedienungsanleitung

Einleitung

Vielen Dank, dass Sie sich zum Kauf des iHome iDM12 entschieden haben. Dieses Produkt wurde entwickelt, um hochwertigen kabellosen Sound für Ihr iPad, iPhone, iPod, Computer, PDA oder andere Bluetooth-Audiogeräte zu liefern. Zusammen mit der beiliegenden Kurzanleitung Bluetooth-Verbindung, erklärt diese Bedienungsanleitung die wesentlichen Funktionen zum Gebrauch und zur Pflege des Gerätes. Bitte aufmerksam durchlesen und für späteren Gebrauch aufbewahren

Wartung

- Das Gerät auf eine ebene Fläche und außerhalb direkter Sonneneinstrahlung oder übermäßiger Hitze positionieren.
- Wird das Gerät auf eine Fläche aus natürlichem Holz mit Lackversiegelung platziert, muss die Holzfläche geschützt werden. Dazu das Gerät auf einem Tuch oder ähnlichem Material und nicht direkt auf das Holz stellen.
- Das Gerät ausschließlich mit einem mit sanftem Reinigungsmittel und Wasser befeuchteten Tuch reinigen. Schärfere Reinigungsmittel, wie Leichtbenzin, Verdünner oder ähnliche Wirkstoffe, könnten die Oberfläche des Gerätes beschädigen.

iDM12



Dieses Produkt trägt das Entsorgungssymbol für Elektromüll und elektronische Geräte (WEEE).

Dies bedeutet, dass das Produkt gemäß der europäischen Richtlinien 2002/96/EC behandelt werden muss, um recyclet oder auseinander genommen zu werden, um die Einflüsse auf die Umwelt zu minimieren.

Für weitere Informationen kontaktieren Sie bitte Ihre lokalen oder regionalen Behörden. Elektronische Produkte, die vom Entsorgungsverfahren ausgeschlossen sind, stellen möglicherweise, durch das Vorhandensein gefährlicher Substanzen, eine Gefahr für die Umwelt und die Gesundheit dar.



Inhaltsverzeichnis

Erste Begegnung mit dem iDM12	1-2
Aufladen des Gerätes	3
Bluetooth verwenden: Pairing Ihres Gerätes	4
Audio über Bluetooth abspielen	5
Audio über Aux abspielen	6
Interne aufladbare Lithium-Ionen Batterie	7
Verbraucheranleitung zur Produktsicherheit	8-9
Fehlersuche	10

Erste Begegnung mit dem iDM12

iDM12

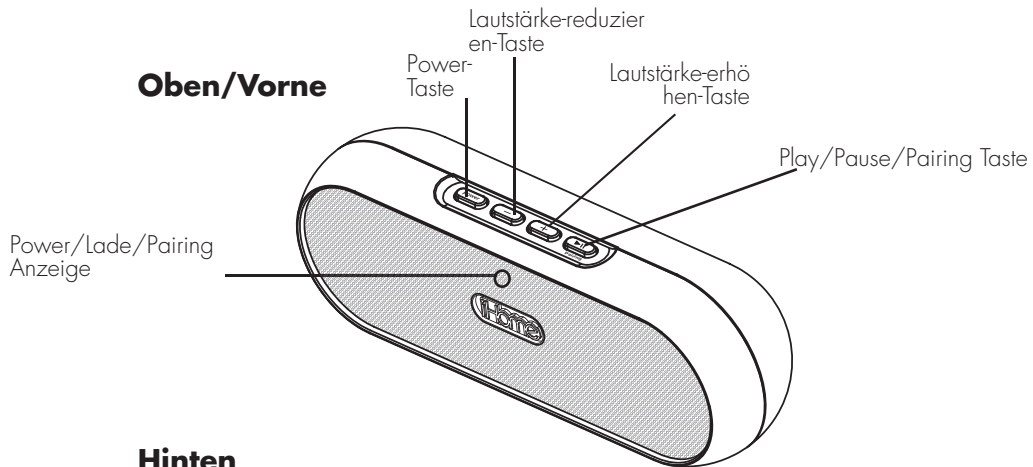

Hinten

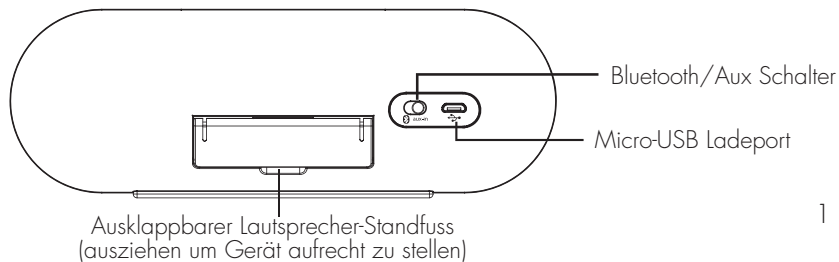

Packungsinhalt

- iDM12 System
- Magnetische Schutzabdeckung/ ausklappbarer iPad-Standfuß
- Micro-USB auf USB/3.5mm Audiokabel

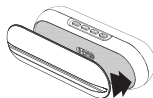
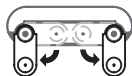
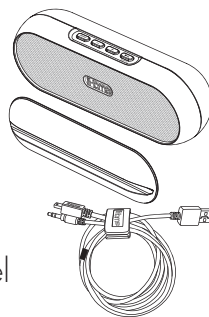

A Dem Gerät zugehörig ist eine magnetische Reise-Schutzabdeckung, die sich zugleich als iPad-Stand verwenden lässt. Zur Verwendung als Stand, klappen Sie die Füße auf der Unterseite aus. Für die Reise, Füße einklappen und die Schutzabdeckung auf der Vorderseite des Gerätes platzieren.

B Stand auf flachem, stabilem Untergrund platzieren. iPad in die Vertiefung einsetzen. iPad sollte sich nicht in einer Hülle oder einer "Skin" befinden. Für beste Stabilität, iPad horizontal einsetzen.

Aufladen des Gerätes

1. Stecken Sie den Micro-USB Stecker in die Micro-USB Ladebuchse auf der Rückseite des Gerätes.
2. Stecken Sie das Standard USB-Steckerende in einen Power USB Anschluss an einem Computer oder anderem USB-Ladegerät. Bei erster Benutzung, Gerät ungefähr 8 Stunden aufladen.
3. Ein grünes Licht blinkt während des Ladevorgangs und leuchtet ohne Unterbrechung wenn das Gerät aufgeladen ist. Falls das Gerät bei angeschlossenem Micro-USB Stecker ausgeschaltet ist, leuchtet die grüne Lampe einmal auf, um anzuzeigen, dass das Gerät geladen wird.

Verwenden des iDM12

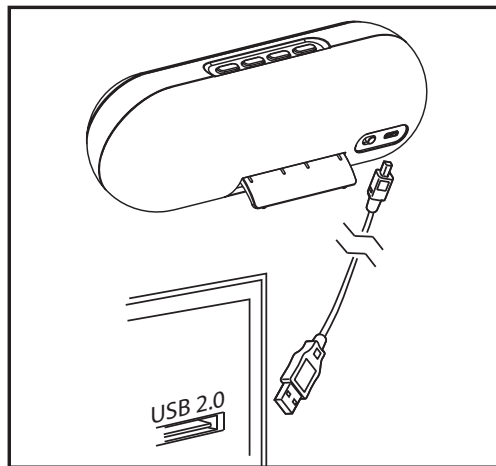

HINWEIS: Ist das Gerät eingeschaltet und nicht mit einer Stromquelle verbunden, zeigt die blinkende grüne Lampe an, dass die Batterie aufgeladen werden muss. 3

Verwenden des iDM12

Bluetooth verwenden: Pairing Ihres Gerätes

HINWEIS: Schauen Sie in die Bluetooth Verbindungs-Anleitung für detaillierte Angaben zum Pairing.

1. Schieben Sie den Bluetooth/Aux Schalter auf die Bluetooth Position (links).
2. Power-Taste drücken und gedrückt halten um Gerät einzuschalten (loslassen wenn grünes Licht aufleuchtet).
3. Aktivieren Sie Bluetooth an Ihrem Gerät und schalten Sie es auf sichtbar (schauen Sie in die Anleitungen Ihres Gerätes um ein Bluetooth-Gerät hinzuzufügen oder einzurichten).
4. Die Play/Pause/Pairing Taste am iDM12 drücken und gedrückt halten bis auf der Vorderseite des Gerätes ein gelbes Lichtsignal blinkt und es zweimal piept um den Pairing Versuch anzuzeigen. Das Lichtsignal blinkt während des Pairing Versuchs. Falls ihr Gerät ein Passwort verlangt, geben Sie 1234 auf der Tastatur Ihres Gerätes ein. Falls im Verlauf von 3 Minuten kein Gerät über Pairing verbunden wird, schaltet sich das Gerät aus. Falls dies passiert, wiederholen Sie Schritte 2-4.
5. Nach erfolgreichem Pairing, leuchtet das gelbe Licht durchgängig und wechselt dann auf grün. Auf Ihrem Gerät sollte ein Hinweis erscheinen, dass das Pairing abgeschlossen ist. Bei einigen Geräten müssen Sie dann noch "als Audio Stereogerät verwenden" oder ähnliches im Bluetooth-Menü des Gerätes auswählen. Nach erfolgreichem Pairing, sollte sich Ihr Gerät immer mit dem iDM 12 verbinden, sobald es in Reichweite ist.

Verwenden des iDM12

Audio über Bluetooth abspielen

1. Schieben Sie den Bluetooth/Aux Schalter auf die Position Bluetooth um Audiodateien zu hören, die von Ihrem verbundenen iPad, iPhone, iPod oder anderem Bluetooth-Gerät kabellos übertragen werden.
2. Drücken und halten Sie die Power-Taste gedrückt um das Gerät einzuschalten. Das gelbe Licht blinkt, da das Gerät nach dem zuletzt verbundenen Gerät sucht und wechselt dann auf grün wenn ein zuletzt verbundenes Gerät entdeckt wird.
3. Drücken Sie die Play/Pause/Pairing Taste um Audio von Ihrem Bluetooth-Gerät abzuspielen oder zu pausieren. HINWEIS: Play/Pause funktioniert nur im Bluetooth-Modus. Geräte, die über den Aux-Eingang angeschlossen sind lassen sich nicht regeln.
4. Verwenden Sie die Lautstärke +/- Tasten um die Lautstärke zu regulieren.
5. Nach Beendigung des Abspielens, drücken Sie die Power-Taste um das Gerät auszuschalten.

Verwenden des iDM12

Audio über Aux abspielen

1. Schieben Sie den Bluetooth/Aux Schalter auf die Position Aux um Audiodateien über den Aux-Eingang abzuspielen.
2. Verbinden Sie den Micro-USB Stecker mit dem Micro-USB Ladeanschluss auf der Rückseite des Gerätes und verbinden Sie den 3.5 mm Audiostecker mit dem Kophörerausgang oder Ausgang an Ihrem Audiogerät.
3. Power-Taste drücken und gedrückt halten um das Gerät einzuschalten (loslassen wenn das grüne Licht erscheint).
4. Verwenden Sie die Lautstärke +/- Taste um die Lautstärke zu regeln. Eventuell müssen Sie die Lautstärke an Ihrem Audiogerät ebenfalls regeln.
5. Nach Beendigung des Abspielens, drücken Sie die Power-Taste um das Gerät auszuschalten. Vergessen Sie nicht Ihr Audiogerät ebenfalls auszuschalten.

Interne aufladbare Lithium-Ionen Batterie

Dieses Gerät verfügt über eine interne aufladbare Lithium-Ionen Batterie, deren Lebensdauer so lang wie das Gerät sein sollte. Falls Sie annehmen, dass Ihre Batterie defekt ist, versuchen Sie sie mehrfach aufzuladen. Falls die Batterie sich nicht aufladen lässt, kontaktieren Sie uns für Informationen zur Reparatur.

WARNUNG/ENTSORGUNG DES GERÄTES

Versuchen Sie NICHT die Batterie eigenständig auszuwechseln. Falls die Batterie defekt ist und von Ihrer Seite kein Austausch durch uns erwünscht ist, befolgen Sie bitte die untenstehenden Anweisungen zur Entsorgung:

- Batterien/elektronische Komponenten niemals zusammen mit gewöhnlichem Müll entsorgen, da sie toxische Substanzen enthalten.
- Batterien/elektronische Komponenten immer entsprechend der lokalen Richtlinien zur Entsorgung von Batterien/Elektromüll entsorgen. Falls keine Richtlinien zur Entsorgung von Batterien/Elektromüll vorliegen, bitte entsorgen Sie das Gerät in einem Behälter für Elektromüll.
- Viele Elektronikfachhändler entsorgen Batterien und elektronische Komponenten kostenfrei. Informieren Sie sich, welche Händler in Ihrer Umgebung dies tun.

VORSICHT

Die Batterie, die in diesem Gerät verwendet wird, kann bei unsachgemäßer Nutzung Feuer, Explosionen oder chemische Verbrennungen verursachen.

- Batterie nicht verwenden oder aufladen, falls sie undicht, verfärbt oder unnormal erscheint.
- Versuchen Sie nicht das Gerät auseinanderzunehmen oder die Batterie zu entnehmen, da dies zum Austreten von alkalischer Lösung oder elektrolytischen Substanzen führen kann.
- Vergewissern Sie sich, dass die Temperatur während des Aufladens zwischen 5°C – 35°C beträgt. Eine Missachtung dieser Warnung kann zu Schädigungen oder zum Auslaufen der Batterie führen.
- Batterie keiner Feuchtigkeit aussetzen.
- Batterie nicht übermäßiger Hitze wie direktem Sonnenlicht oder Feuer aussetzen. Batterien nicht in einem ungelüfteten Raum mit extremen Temperaturen verwenden.
- Batterien außerhalb der Reichweite von Kindern aufbewahren.

Verbraucheranleitung zur Produktsicherheit

WICHTIGE SICHERHEITSANWEISUNGEN

Gestaltung und Herstellungsweise des Gerätes gewährleisten Ihre persönliche Sicherheit, vorausgesetzt, es wird den Anweisungen gemäß verwendet. Unsachgemäße Verwendung kann hingegen Stromschlag oder Feuer verursachen. Bitte diese Sicherheits- und Betriebsanleitung vor dem Installieren und der Benutzung des Gerätes vollständig lesen und für zukünftigen Zugriff an einem zugänglichen Ort aufbewahren. Besonders alle in dieser Anleitung und auf dem Gerät angeführten Warnhinweise beachten.

1. **Nässe und Feuchtigkeit** - Das Gerät nicht in nassem Umfeld benutzen. Zum Beispiel: in der Nähe von Badewannen, Waschbecken, Küchenspülen, Waschkessel, Schwimmbecken oder in feuchten Kellern. Keine mit Flüssigkeit gefüllten Behälter auf das Gerät stellen.
2. **Lüftung** - Das Gerät an einem Ort und in einer Position platzieren, die ausreichende Lüftung gewährleisten. Z.B., nicht auf einem Bett, Sofa, Teppich oder ähnlichen Oberflächen platzieren, wo die Lüftungsöffnungen blockiert werden könnten. Es sollte auch nicht in geschlossenen Möbeln wie Bücherschränken oder Regalschränken platziert werden, die den Luftstrom in den Lüftungsöffnungen behindern könnten.
3. **Hitze** - Das Gerät fern von Wärmequellen wie Heizungen, Wärmeregler, Öfen oder anderen Hitze erzeugenden Geräten platzieren (einschließlich Verstärker). Es dürfen keine ungeschützten Flammen, wie beispielsweise Kerzen, auf das Gerät gestellt werden.
4. **Stromquellen** - Das Gerät nur an Stromquellen anschließen, die in der Betriebsanleitung genannt werden oder auf dem Gerät bezeichnet sind.
5. **Stromkabel schützen** - Stromadapterkabel müssen so verlegt werden, dass sie nicht betreten und nicht von Gegenständen eingeklemmt werden können. Idealerweise ist der Bereich, in dem das Stromkabel vom Gerät zur Steckdose verläuft, völlig frei.
6. **Reinigen** - Das Gerät sollte nur gemäß der Empfehlung gereinigt werden. Siehe Reinigungshinweise im Abschnitt Wartung in dieser Anleitung.
7. **Eindringen von Gegenständen und Flüssigkeiten** - Es ist darauf zu achten, dass keine Gegenstände oder Flüssigkeiten in Öffnungen und Lüftungsöffnungen des Gerätes hineinfallen oder eindringen. 8

8. **Zubehör** - Kein Zubehör verwenden, das nicht vom Hersteller empfohlen wird.
9. **Schutz vor Blitzschlag und Spannungsspitzen** - Bei Gewitter oder wenn das Gerät über einen längeren Zeitraum nicht benutzt wird, das Stromkabel von der Steckdose abziehen und die Antenne oder das Kabelsystem vom Gerät trennen, um einer Beschädigung des Gerätes durch Blitzschlag oder Spannungsspitzen vorzubeugen.
10. **Überlastung** - Steckdosen, Verlängerungskabel, oder integrierte Gerätesteckdosen nicht überlasten, um einem Risiko von Feuer oder Stromschlag vorzubeugen.
11. **Falls Reparaturen anfallen** - Das Gerät ausschließlich von qualifiziertem Servicepersonal warten lassen, wenn:
 - A. Stromkabel oder Stecker beschädigt wurden.
 - B. Gegenstände oder Flüssigkeiten in das Gehäuse geraten sind.
 - C. das Gerät Regen ausgesetzt war.
 - D. das Gerät heruntergefallen ist oder das Gehäuse beschädigt wurde.
 - E. sich die Leistung des Gerätes verändert hat oder es nicht normal funktioniert.
12. **Wenn das Gerät nicht benutzt wird** - Wird das Gerät über einen längeren Zeitraum - ein Monat oder länger - nicht benutzt, das Stromkabel vom Gerät abziehen, um Beschädigung oder der Entstehung von Rost vorzubeugen.
13. **Wartung** - Über die in der Betriebsanleitung angeführten Methoden hinaus dürfen Benutzer das Gerät nicht zu warten versuchen. Wartungshandlungen, die in der Betriebsanleitung nicht angeführt sind, dürfen nur von qualifiziertem Servicepersonal ausgeführt werden.

Gerät reagiert nicht (kein Strom)

Vergewissern Sie sich, dass das Gerät vollständig aufgeladen ist. Überprüfen Sie ob alle Verbindungsstecker ordnungsgemäß eingesteckt sind. Vergewissern Sie sich, dass Ihr Gerät über Pairing korrekt mit dem iDM12 verbunden ist.

Fehler beim Verbinden (Pairing) eines Gerätes/Computers mit dem iDM12

Die Bluetooth Anwendung variiert abhängig von der Hardware oder vom Betriebssystem Ihres Computers. Schauen Sie bitte auf unsere website für Updates zum Pairing.

- Vergewissern Sie sich, dass Sie die aktuellste Firmware für Ihr iPad/iPhone oder iPod installiert haben (falls notwendig über iTunes aktualisieren).
- Vergewissern Sie sich, dass Ihr Gerät ordnungsgemäß funktioniert. Schauen Sie in die Bedienungsanleitung Ihres Gerätes, für nähere Informationen zur Verbindung über Bluetooth.

Für weitere Fragen und für die aktuellsten Anleitungen, besuchen Sie **www.ihomeaudio.com/support**